

**Optimieren Sie Ihre Präsentation**  
Branding Broschüre

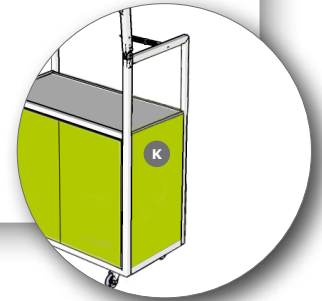

## bedruckbare Fläche

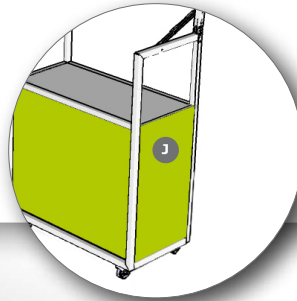
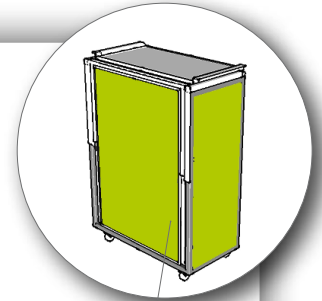
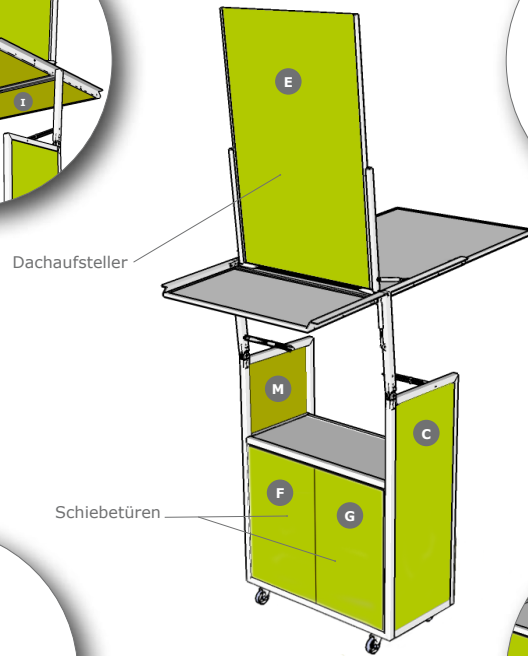
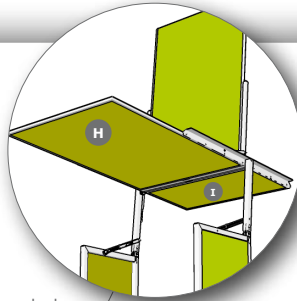
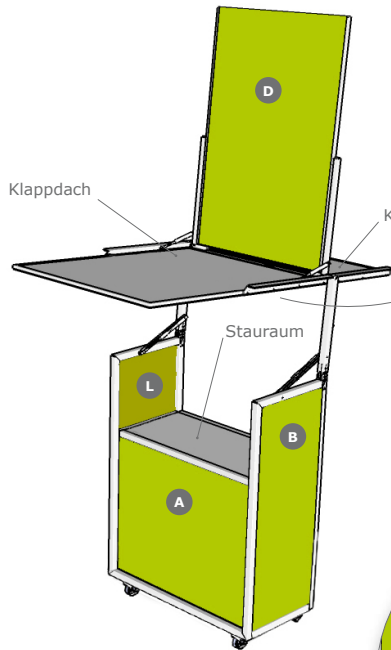

### Maße der bedruckbaren Fläche

Fläche <b>A</b>	<b>1116 mm (B) x 921 mm (H)</b>
Fläche <b>B*</b>	<b>536 mm (B) x 1426 mm (H)</b>
Fläche <b>C*</b>	<b>536 mm (B) x 1426 mm (H)</b>
Fläche <b>D</b>	<b>918 mm (B) x 1156 mm (H)</b>
Fläche <b>E</b>	<b>918 mm (B) x 1156 mm (H)</b>
Fläche <b>F</b>	<b>580 mm (B) x 915 mm (H)</b>
Fläche <b>G</b>	<b>580 mm (B) x 915 mm (H)</b>
Fläche <b>H</b>	<b>1060 mm (B) x 1392 mm (H)</b>
Fläche <b>I</b>	<b>1060 mm (B) x 460 mm (H)</b>
Fläche <b>J*</b>	<b>536 mm (B) x 960 mm (H)</b>
Fläche <b>K*</b>	<b>536 mm (B) x 960 mm (H)</b>
Fläche <b>L</b>	<b>536 mm (B) x 466 mm (H)</b>
Fläche <b>M</b>	<b>536 mm (B) x 466 mm (H)</b>

\*: bei erster mo5 Bauversion zuzüglich 40 mm in der Höhe bitte rechnen.

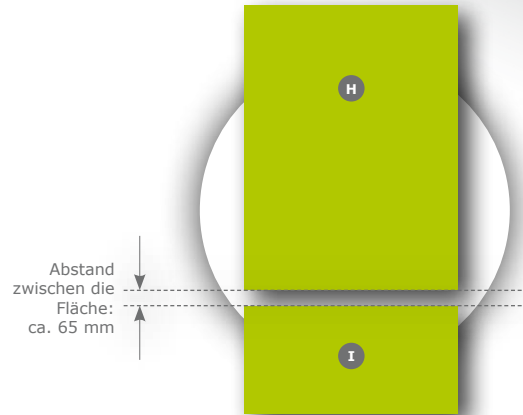

### Druckmöglichkeiten und Paneelmaterialien

Foliendruck ablösbar
Dibond (opak) bedruckt
Acryl weiß transluzent
Acryl transparent
Forex (Dachaufsteller)
Paneele durch Klettverbindung leichtwechselbar

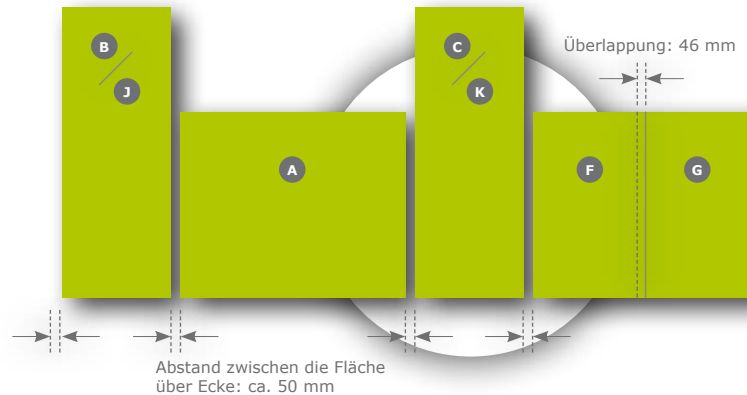

## Druckanforderungen allgemein

Für die Verarbeitung der Druckdateien sind folgende Punkte zu beachten:

### Druckvorgaben - Daten

- die Daten sind als geschlossene PDF-Dateien und offene Arbeitsdateien (InDesign, Photoshop, Illustrator...) zur Verfügung zu stellen
- Auflösung der Bilddaten 300dpi (Bilder ohne Text mindestens 150dpi) bei 100% Positionierung im Anlagenformat
- 6 mm Beschnittzugabe benötigt
- pro Paneel/Klappdach wird jeweils eine Datei benötigt
- wenn der Hintergrund der Druckfolien für die Paneele sehr hell oder sogar weiß ist, ist es ratsam Schnittmarken anzugeben
- Druckvorlage muß im CMYK-Farbmodus angelegt sein
- Eventuell angelegte Sonderfarben werden automatisch in die CMYK Farbpalette umgewandelt, die sich daraus ergebenden kleinen Farbaenderungen sind technisch bedingt und stellen keinen Reklamationsgrund dar.
- Sind Sonderfarbe(n) explizit gewünscht, muessen diese vor Produktion schriftlich angezeigt werden, die daraus resultierenden Mehrkosten und verlängerte Produktionszeiten werden separat vereinbart. Diese Sonderfarben sind im Pantone- oder HKS-Farbmodus anzulegen.
- für Logos (CI-Farben etc.) ist der Farbton zusätzlich im Pantone|HKS|RAL|NCS Farbmodus anzugeben
- Sonderfarben sind im Pantone- oder HKS-Farbmodus anzulegen

### Übersichtsschema

- zur Anordnung der einzelnen Paneele wird eine Abwicklung/ ein Übersichtsschema benötigt
- siehe Schema S.2 Übersicht Brandingflächen

### Termine

- für die Produktion werden ab Lieferung der fertigen Druckdaten mind. zwei Wochen benötigt
- der genaue Zeitlauf wird in **jedem** Einzelfall abgestimmt!
- werden Proofs gewünscht, muß dies mit ausreichendem Vorlauf bestellt werden, dadurch kann sich die Produktionszeit verlängern. Proofs werden gesondert berechnet.

## Basispaket

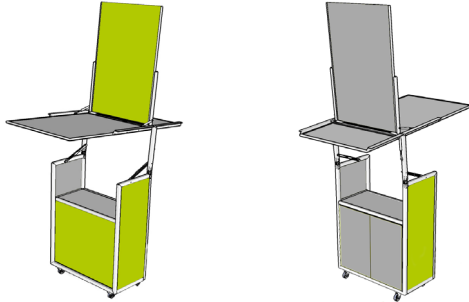

Alternativ zu Fläche B und C: Fläche K und L (Seite 2)

## Korpus komplett

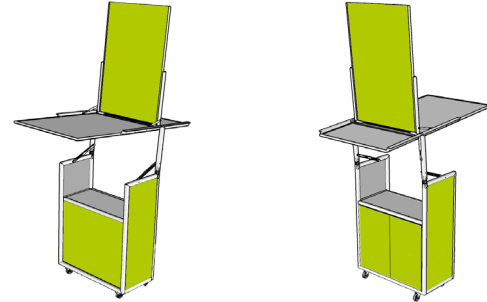

## Full version

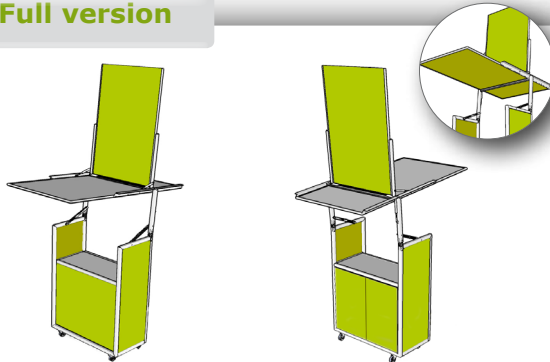

**m o** systeme

modulbox mo systeme GmbH & Co. KG

Neumagener Str. 42

13088 Berlin

t: +49-(0)30-9210 557 10

f: +49-(0)30-9210 557 90

info@mo-systeme.com

[www.mo-systeme.com](http://www.mo-systeme.com)